

LED LIGHT 10 V DC

EN Installation instructions

PL Instrukcja montażu

DE Montageanleitung

CZ Pokyny pro montáž

ES Instrucciones de montaje

FR Instructions d'assemblage

NL Montage-instructies

RUS Инструкции по сборке

SK Pokyny pre montáž

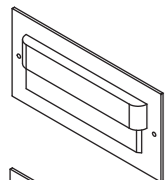

TANGO MAX

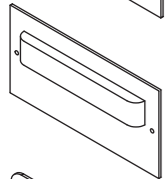

TANGO MAX SHORT

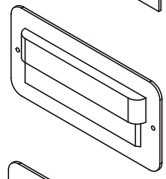

SALSA MAX

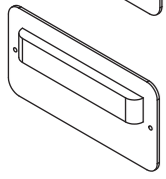

SALSA MAX SHORT



Ø65



Ø60

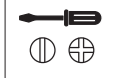

Made in Poland

Wyprodukowano przez:
Manufacturer:
Produziert von:

SKOFF sp. z o.o.
ul. Legionów 243D
43-500 Czechowice-Dziedzice,
Poland

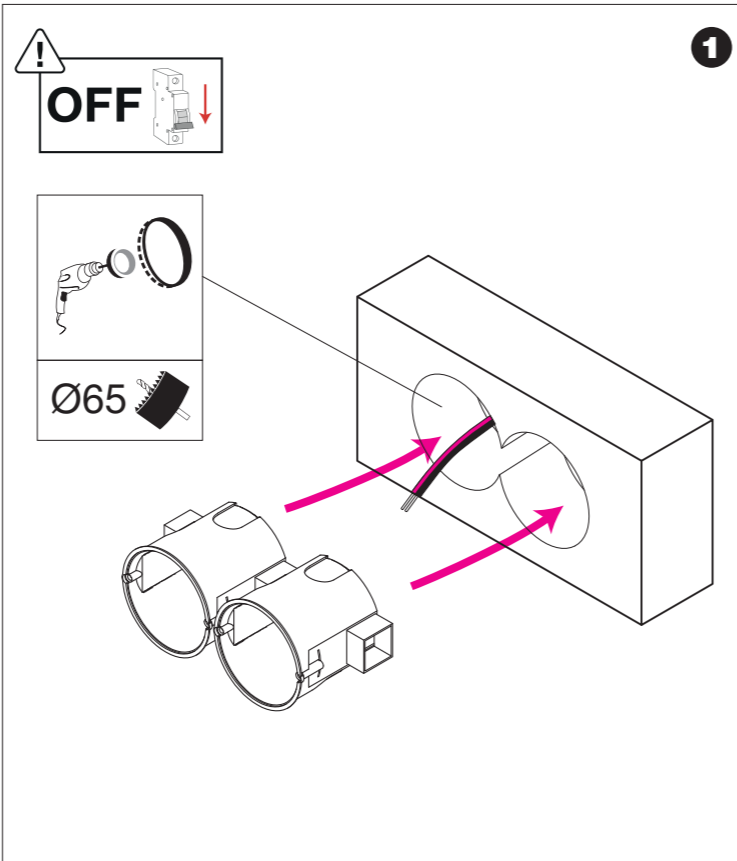

1

EN Connection diagram

CZ Schéma připojení

NL Aansluitschema

PL Schemat podłączenia

ES Diagrama de conexión

RUS Схема подключения

DE Anschlussdiagramm

FR Diagramme de connexion

SK Schéma pripojenia

NOTE • UWAGA • HINWEIS

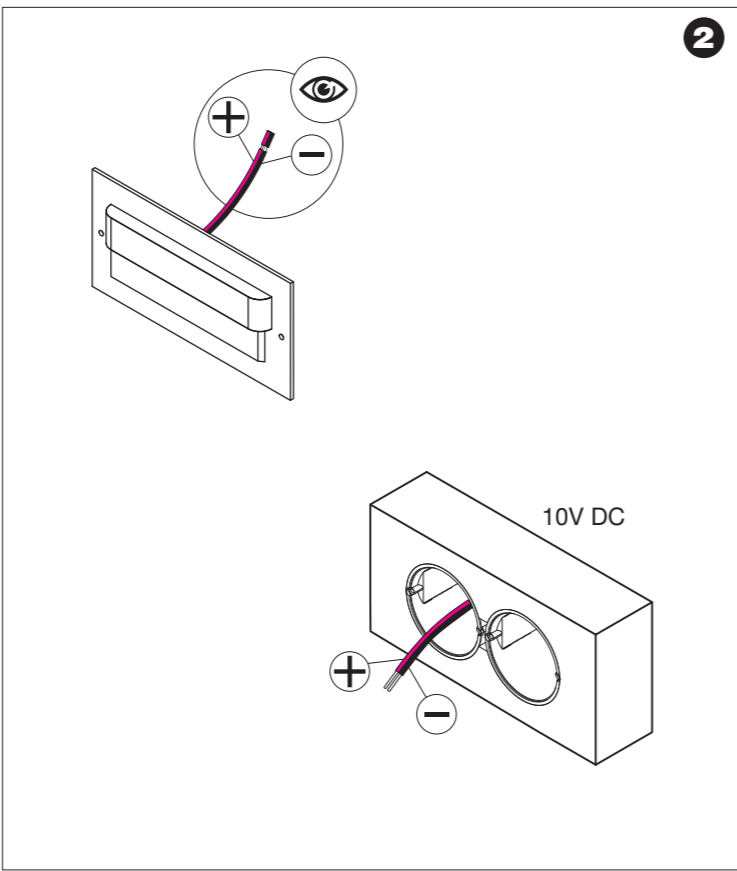
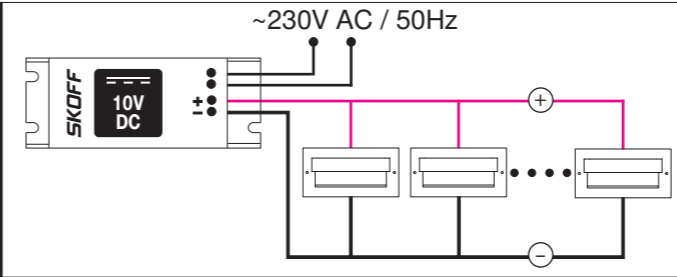

2

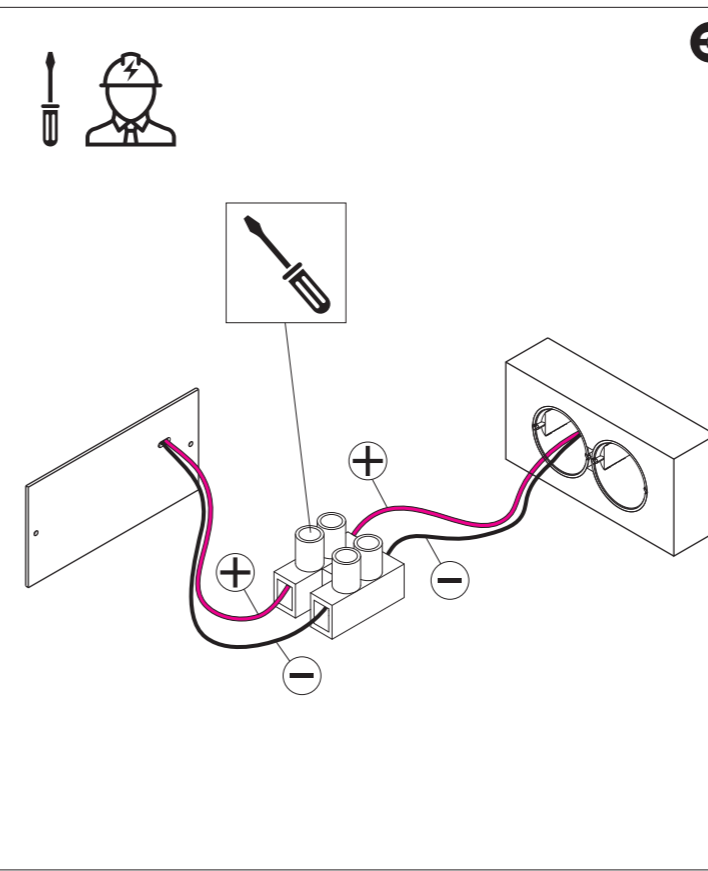

3

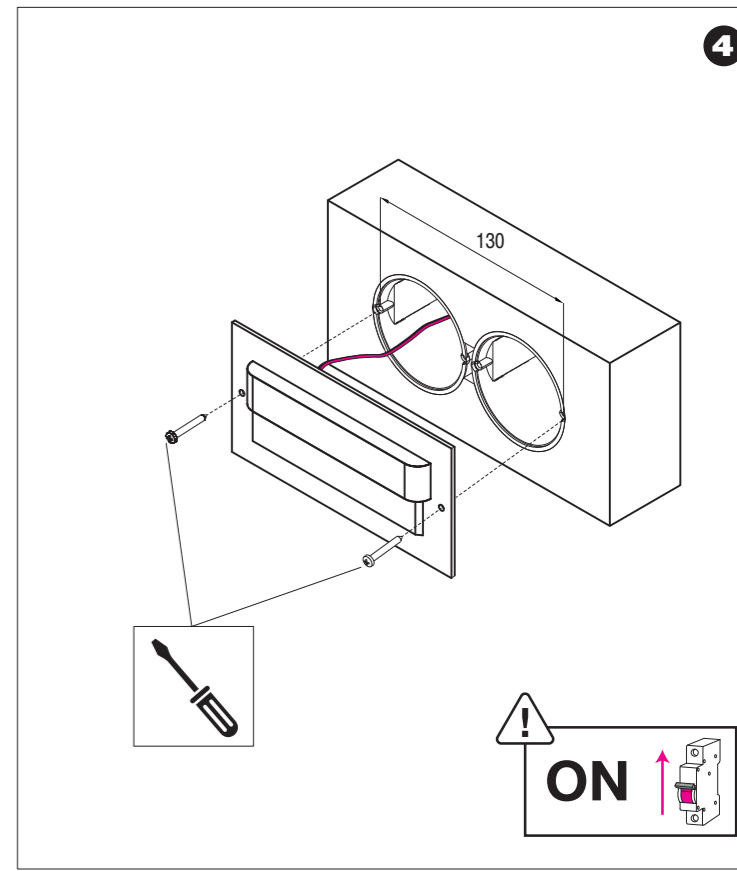

4

EN

This manual contains a review of parameters and technical requirements that may apply to the product, along with their designations.

PRODUCT INSTALLATION:

- All installation works should be performed by a qualified person.
- Installation should be done according to the manual.
 - it is recommended to make the hole slightly smaller than the size specified for the product and then adjust the hole so that the product fits tightly

- The ML series luminaires are powered with dedicated SELV impulse power supply units with 10V output voltage by SKOFF and only these power supply units are recommended by the manufacturer to keep full warranty in force and ensure safety of use. If it is necessary to use other power devices, use devices with SELV circuits.
- The ML series luminaires should be connected with threaded or non-threaded clamping connectors (e.g. WAGO type). Connector parameters:
 - terminal type: threaded or non-threaded
 - number of terminals: 2
 - nominal voltage: min. 12 V DC
 - rated current: min. 1A
 - end preparation: cable ends should be terminated with cable sleeves
 - method of attachment: insulated connectors connecting the wires should be hidden in the installation box.

- To maintain IP66 protection, make sure to use connectors with at least IP66 protection.
- A properly installed unit is ready for use when the power is applied.
- Confirm correct installation and electrical connections before first use.
- If the product fails to operate after being installed, make sure that:
 - there is no electrical fault,
 - all connections are made correctly and securely.
- It is recommended to shield the output wires with additional silicone sleeve in fiberglass braid.





RECOMMENDATIONS FOR USE AND MAINTENANCE

- To ensure proper operation and heat dissipation, do not cover the unit.
- The light source used in this luminaire should be replaced only by the manufacturer or its service representative, or a similarly qualified person.
- The device must not be used in adverse environmental conditions.
- This product is designed for indoor use only (IP20) or outdoor use or places with constant humidity, such as bathrooms (IP66).
- The luminaire must not be installed in areas with acidic, saline or alkaline environment.
- Switch of the power before cleaning the product. Clean the luminaire only with a soft cloth. Do not use chemicals of pressurized media.

ATTENTION!

All installation and maintenance operations should only be performed with disconnected power supply – it is recommended to disconnect the device for at least 10 minutes before starting repair or maintenance works in order to stabilize the device. Additional information and warranty conditions can be found at www.skoff.pl

Skoff sp. z o.o. is not liable for the consequences of not following the manual.

			
Supply voltage	10 V DC		
Power	1,6 W		
Protection class	III		
Color Temperature	3000 K / 4000 K / 6500 K / blue		
Light output	59 lm		
	The product meets the requirements of applicable European Union directives.		Produkt spełnia wymagania dyrektyw Unii Europejskiej
IP 20	Protection against penetration of foreign objects 12.5 mm in diameter and larger. No protection against harmful water ingress.	IP 20	Ochrona przed wnikaniem ciał obcych o średnicy 12,5 mm i większej. Brak ochrony przed szkodliwym wnikaniem wody.
IP66	Protection against dust penetration and strong water jets.	IP66	Ochrona przed wnikaniem pyłu oraz silnym strugami wody.
	This product is made of high quality materials and components that can be recycled. The symbol of the crossed-out wheeled bin indicates that the device is subject to European Directive 2012/19/EC. It means that waste electrical equipment should not be disposed of with household waste. Please return them to the stores arranging WEEE collection. For recycling tips, contact your local authorities or dealer. Remember! Proper disposal of the product helps to prevent adverse impact on the environment and human health.		Ten produkt został wykonany z wysokiej jakości materiałów i podzespołów, które mogą zostać poddane recyklingowi. Symbol przekreślonego kotowego pojemnika na śmieci oznacza, że urządzenie podlega dyrektywie europejskiej 2012/19/WE. Oznacza to, że zużytych urządzeń elektrycznych nie należy wyrzucać razem z odpadami komunalnymi. Należy oddać je do sklepów organizujących zbiórki. Wskazówki dotyczące recyklingu można uzyskać od lokalnych władz lub od sprzedawcy. Pamiętaj! Prawidłowa utylizacja produktu pomaga zapobiegać negatywnym skutkom jego oddziaływania na środowisko naturalne i zdrowie ludzi.
Production batch number	xx/yy (xx – week / yy – year)	Numer partii produkcyjnej	xx/yy (xx – numer tyg. / yy – rok)

PL

Niniejsza instrukcja zawiera omówienie parametrów i wymagań technicznych mogących mieć zastosowanie do produktu, wraz z ich z oznaczeniami.

MONTAŻ PRODUKTU:

- Wszystkie prace montażowe powinna wykonywać osoba z odpowiednimi kwalifikacjami.
- Instalacja powinna być wykonana według instrukcji
 - zaleca się zawsze wykonywanie otworu nieco mniejszego niż rozmiar podany dla produktu, a następnie dopasować otwór tak aby produkt ściśle do niego przylegał.
- Do zasilania opraw serii ML dedykowane są zasilacze impulsowe SELV z napięciem wyjściowym o wartości 10V DC firmy SKOFF. Tylko takie rekomenduje producent, aby zachować pełną gwarancję i bezpieczeństwo użytkownika. Jeżeli zachodzi konieczność zasilania innych urządzeń zasilających należy stosować urządzenia z obwodami SELV.
- Do łączenia opraw serii ML należy stosować złącza zaciskowe gwintowane lub bezgwintowe (np. typu WAGO).Parametry złącz:
 - typ zacisk: gwintowy lub bezgwintowy
 - liczbę zacisków: 2
 - napięcie znamionowe: min. 12 V DC
 - prąd znamionowy: min. 1A
 - przygotowanie końcówek: końcówki przewodów powinny być zakręcone tulejkami kablowymi
 - sposób mocowania: złączki izolowane łączące przewody powinny być schowane w puszcze instalacyjnej
- Dla zachowania stopnia ochrony IP66 należy zadbać o podłączenie za pomocą złączy o stopniu ochrony co najmniej IP66.
- Prawidłowo zainstalowane urządzenie po podłączeniu zasilania jest gotowe do użycia.
- Przed pierwszym użyciem należy sprawdzić prawidłowość montażu oraz podłączenia elektrycznego.
- Gdy produkt nie zadziała po instalacji, upewnij się że:
 - nie ma awarii instalacji elektrycznej
 - wszystkie połączenia są prawidłowe i bezpiecznie wykonane.
- Zaleca się ostonięcie przewodów wyjściowych dodatkową silikonową koszulką w oplocie z włókna szklanego.





ZALECENIA EKSPLOATACYJNE ORAZ KONSERWACJA

- W celu prawidłowego działania i odprowadzenia ciepła Gerät nicht abgedeckt werden.
- Źródło światła zastosowane w tej oprawie oświetleniowej powinno być wymieniane wyłącznie przez producenta lub jego przedstawiciela serwisowego, lub podobnie wykwalifikowaną osobę.
- Urządzenie nie może być użytkowane w miejscu, w którym panują niekorzystne warunki otoczenia.
- Produkt ten jest zaprojektowany tylko do użycia wewnątrz pomieszczeń (IP20) lub na zewnątrz lub w miejscach o stałej wilgotności, np. łazienki (IP66).
- Oprawy nie można montować w miejscach, gdzie możliwe jest wystąpienie środowiska o charakterze kwaśnym, solnym, zasadowym.
- Wyrobć zczyścić po wcześniejszym wyłączeniu zasilania. Do czyszczenia oprawy należy używać tylko miękkiej szmatki. Nie używać środków chemicznych, nie zczyścić pod ciśnieniem.

UWAGI!

Wszystkie czynności montażowe jak i konserwacyjne wykonywać tylko przy odłączonym zasilaniu - zaleca się odłączenie urządzenia na minimum 10 minut przed przystąpieniem prac naprawczych czy konserwatorskich, celem ustabilizowania urządzenia. Dodatkowe informacje oraz warunki gwarancji dostępne są na www.skoff.pl

Skoff sp. z o.o. nie odpowiada za skutki wynikające z nieprzestrzegania instrukcji.

			
Napięcie zasilania	10 V DC		
Moc	1,6 W		
Klasa ochronności	III		
Klasa ochronności barwowa	3000 K / 4000 K / 6500 K / niebieski		
Strumień świetlny	59 lm		
	Produkt spełnia wymagania dyrektyw Unii Europejskiej		Das Produkt erfüllt die Anforderungen der Richtlinien der Europäischen Union
IP 20	Ochrona przed wnikaniem ciał obcych o średnicy 12,5 mm i większej. Brak Schutz gegen schädliches Eindringen von Wasser.	IP 20	Schutz gegen das Eindringen von Fremdkörpern mit einem Durchmesser von 12,5 mm und größer. Kein Schutz gegen schädliches Eindringen von Wasser.
IP66	Ochrona przed wnikaniem pyłu oraz silnym strugami wody.	IP66	Schutz gegen das Eindringen von Staub und starkem Strahlwasser.
	Ten produkt został wykonany z wysokiej jakości materiałów i podzespołów, które mogą zostać poddane recyklingowi. Symbol przekreślonego kotowego pojemnika na śmieci oznacza, że urządzenie podlega dyrektywie europejskiej 2012/19/WE. Oznacza to, że zużytych urządzeń elektrycznych nie należy wyrzucać razem z odpadami komunalnymi. Należy oddać je do sklepów organizujących zbiórki. Wskazówki dotyczące recyklingu można uzyskać od lokalnych władz lub od sprzedawcy. Pamiętaj! Prawidłowa utylizacja produktu pomaga zapobiegać negatywnym skutkom jego oddziaływania na środowisko naturalne i zdrowie ludzi.		Dieses Produkt wird aus hochwertigen Materialien und Komponenten hergestellt, die recycelt werden können. Das Symbol der durchgestrichenen Abfalltonne auf Rädern weist darauf hin, dass das Gerät unter die europäische Richtlinie 2012/19/EG fällt. Das bedeutet, dass Elektro-Algeräte nicht über den Hausmüll entsorgt werden dürfen. Sie sollten zu Geschäften gebracht werden, welche die AlGeräte sammeln. Bitte erkundigen Sie sich bei Ihren lokalen Behörden oder Ihrem Händler nach Recycling-Richtlinien. Nicht vergessen! Die ordnungsgemäße Entsorgung des Produkts trägt dazu bei, negative Folgen für die Umwelt und die menschliche Gesundheit zu vermeiden.
Numer partii produkcyjnej	xx/yy (xx – numer tyg. / yy – rok)	Numer des Produktionslosses	xx/yy (xx – Wochennummer / yy -Jahr)

DE

Diese Anleitung beschreibt Parameter und technische Anforderungen, die für das Produkt gelten können, einschließlich deren Kennzeichnungen.

MONTAGE DES PRODUKTES:

- Alle Montagearbeiten sind von einer Person mit entsprechender Qualifikation durchzuführen.
- Die Installation hat gemäß der Anleitung zu erfolgen
 - es wird immer empfohlen, die Öffnung etwas kleiner als die für das Produkt angegebene Größe zu machen und anschließend die Öffnung entsprechend anzupassen, so dass das Produkt eng daran liegt
- Für die Stromversorgung der Leuchten der ML-Serie sind die SKOFF SELV-Schalnetzteile mit einer Ausgangsspannung von 10V von SKOFF bestimmt und nur solche Netzteile werden vom Hersteller empfohlen, um die volle Garantie und Nutzungssicherheit zu bewahren. Wenn andere Versorgungsgeräte verwendet werden müssen, sind Geräte mit SELV-Kreisen zu verwenden.
- Zum Verbinden der Leuchten der ML-Serie sind Klemmverbindungen mit oder ohne Gewinde (z.B. Typ WAGO) zu verwenden. Anschlussparameter:
 - Klemmverbindungsyp: mit bzw. ohne Gewinde
 - Anzahl der Klemmverbindungen: 2
 - Nennspannung: mind. 12 V DC
 - Nennstrom: mind. 1A
 - Vorbereitung der Klemmen: Kabelenden sollten mit Kabelschuhen abgeschlossen werden
 - Befestigungsmethode: Isolierte Steckverbinder für die Leitungen sind in einer Verbindungsöse zu verstecken.
- Um die Schutzart IP66 einzuhalten, ist sicherzustellen, dass der Anschluss über Steckverbinder mit einer Schutzart von mindestens IP66 erfolgt.
- Ein korrekt installiertes Gerät ist nach Anschluss der Stromversorgung betriebsbereit.
- Vor dem ersten Gebrauch überprüfen, ob die Montage und der elektrische Anschluss korrekt ausgeführt wurden.
- Wenn das Produkt nach der Installation nicht funktioniert, stellen Sie sicher, dass:
 - keine Störung der elektrischen Installation vorliegt
 - alle Verbindungen korrekt und sicher hergestellt sind.
- Es wird empfohlen, die Ausgangskabel mit einem zusätzlichen Silikonmantel mit Glasfasergeflecht zu umhüllen.

EMPFLEHUNGEN FÜR BETRIEB UND WARTUNG

- Für ordnungsgemäßen Betrieb und Wärmeableitung darf das Gerät nicht abgedeckt werden.
- Die in dieser Leuchte verwendete Lichtquelle darf nur vom Hersteller oder seinem Servicepartner oder einer ähnlich qualifizierten Person ausgetauscht werden.
- Das Gerät darf nicht an einem Ort mit ungünstigen Umgebungsbedingungen verwendet werden.
- Dieses Produkt ist nur für den Gebrauch im Innenbereich (IP20) oder im Freien bzw. in Räumen mit konstanter Luftfeuchtigkeit, z.B. Badezimmer (IP66), vorgesehen.
- Die Leuchte nicht an Orten installieren, an denen saure, saßige oder alkalische Umgebungen vorhanden sein können.
- Reinigen Sie das Produkt erst nachdem die Stromversorgung abgeschaltet ist. Zur Reinigung der Leuchte lediglich ein weiches Tuch verwenden. Keine Chemikalien verwenden, nicht unter Druck reinigen.

WICHTIGE HINWEISE!

Alle Montage- und Wartungsarbeiten nur bei abgeschalteter Stromversorgung durchführen – es wird empfohlen, das Gerät vor Beginn von Reparatur- oder Wartungsarbeiten für mindestens 10 Minuten vom Netz zu trennen, um das Gerät zu stabilisieren. Weitere Informationen und Garantiebedingungen finden Sie auf www.skoff.pl. Skoff sp. z o.o. kann keine Haftung übernehmen, wenn die Anweisung nicht beachtet wird.

			
Versorgungsspannung	10 V DC		
Leistung	1,6 W		
Schutzklasse	III		
Farbtemperatur	3000 K / 4000 K / 6500 K / blau		
Lichtstrom	59 lm		
	Das Produkt erfüllt die Anforderungen der Richtlinien der Europäischen Union		El producto cumple los requisitos de las directivas de la Unión Europea
IP 20	Schutz gegen das Eindringen von Fremdkörpern mit einem Durchmesser von 12,5 mm und größer. Kein Schutz gegen schädliches Eindringen von Wasser.	IP 20	Ochranza proti wniknięti pevných těles o průměru 12,5 mm a větším. Žádná ochrana proti škodlivým účinkům vnější vody.
IP66	Schutz gegen das Eindringen von Staub und starkem Strahlwasser.	IP66	Ochranza proti průniku prachu a silnějšího proudu vody.
	Dieses Produkt wird aus hochwertigen Materialien und Komponenten hergestellt, die recycelt werden können. Das Symbol der durchgestrichenen Abfalltonne auf Rädern weist darauf hin, dass das Gerät unter die europäische Richtlinie 2012/19/EG fällt. Das bedeutet, dass Elektro-Algeräte nicht über den Hausmüll entsorgt werden dürfen. Sie sollten zu Geschäften gebracht werden, welche die AlGeräte sammeln. Bitte erkundigen Sie sich bei Ihren lokalen Behörden oder Ihrem Händler nach Recycling-Richtlinien. Nicht vergessen! Die ordnungsgemäße Entsorgung des Produkts trägt dazu bei, negative Folgen für die Umwelt und die menschliche Gesundheit zu vermeiden.		Tento výrobek je vyroben z vysoce kvalitních recyklovatelných materiálů a sestav. Symbol přeškrtnuté popelnice znamená, že se na zařízení vztahuje evropská směrnice 2012/19/ES. To znamená, že se použítá elektrická zařízení nesmí vyhazovat s komunálním odpadem. Lze je vrátit do prodejen, které provádějí sběr. Pokyny k recyklaci získáte u místních úřadů nebo u prodeje. Nezapomeňte! Správná likvidace výrobku pomáhá přezáčet negativním dopadům na životní prostředí a lidské zdraví.
Numer des Produktionslosses	xx/yy (xx – Wochennummer / yy -Jahr)	Číslo výrobní šarže	xx/yy (xx – číslo tyd. / yy -rok)

CZ

V tomto návodu jsou uvedeny technické parametry a požadavky, které se mohou na výrobek vztahovat, včetně jejich označení.

MONTÁŽ VÝROBKU:





- Veškeré montážní práce musí provést osoba s příslušnou kvalifikací.
- Instalace musí být provedena podle návodu
 - otvor vždy udělejte o něco menší, než je rozměr uvedený pro výrobek, a pak jej upravte tak, aby k němu výrobek těsně přiléhál
- Pro napájení svítidel řady ML jsou určeny speciální zdroje SELV s výstupním napětím 10 V značky SKOFF; výrobce doporučuje pro zachování plné záruky a bezpečnosti používat pouze tyto zdroje. Budě-li třeba použít jiná napájecí zařízení, použijte zařízení s obvodů SELV.
- Pro připojení svítidel řady ML použijte upínací závitové nebo bezzávitové konektory (např. typ WAGO). Parametry konektůr:
 - typ svorky: závitová nebo bezzávitová
 - počet termínálů: 2
 - jmenovitý napětí: min. 12 V DC
 - jmenovitý proud: min. 1 A
 - příprava konců: konce kabelů musí být ukončeny kabelovými průchodkami
 - způsob upevnění: izolované konektory spojující vodiče musí být skryty v instalační krabici.
- Pro připojení stupně krytí IP66 zajistěte, aby připojení bylo provedeno pomocí konektůr s minimálním stupněm krytí IP66.
- Správně nainstalované zařízení je po připojení napájení připraveno k použití.
- Před prvním použitím zkontrolujte správnost montáže a elektrického připojení.
- Pokud výrobek po instalaci nefunguje, ujistěte se, že:
 - není porucha elektrické instalace,
 - všechny spoje jsou provedeny správně a bezpečně.
- Doporučuje se zakrýt výstupní vodiče dodatečným silikovým pláštěm s opterytným skelnými vlákny.

DOPORUČENÍ PRO PROVOZ A ÚDRŽBU

- Pro správnou funkci a odvod tepla nezakrývejte zařízení.
- Světelný zdroj použitý v tomto svítidle musí měnit pouze výrobce nebo jeho servisní zástupce, nebo obdobně kvalifikovaná osoba.
- Zařízení nepoužívejte v prostředí s nepříznivými podmínkami
- Tento výrobek je určen pouze pro vnitřní (IP20) nebo venkovní použití nebo použití na místech s konstantní vlhkostí, např. koupelny (IP66).
- Svítidlo nemontujte na místa, kde se může vyskytovat kyselá, slaná nebo zásaditá prostředí.
- Výrobek čistěte až po předchozím vypnutí napájení. K čištění svítidla používejte pouze měkký hadřík. Nepoužívejte chemikálie prostředky, nečistěte pod tlakem.

VAROVÁNÍ!

Veškeré montážní a údržbové práce provádějte pouze při odpojeném napájení – zařízení odpojte minimálně 10 minut před údržbou nebo opravou, aby se stabilizovalo. Další informace a záruční podmínky jsou uvedeny na www.skoff.pl Firma Skoff sp. z o.o. nenese odpovědnost za následky vyplývající z nedodržování návodu.

			
Napájecí napětí	10 V DC		
Přikón	1,6 W		
Třída ochrany	III		
Teplota barvy	3000 K / 4000 K / 6500 K / modrý		
Světelný tok	59 lm		
	Výrobek splňuje požadavky směrnice EU		El producto cumple los requisitos de las directivas de la Unión Europea
IP 20	Ochranza proti wniknięti pevných těles o průměru 12,5 mm a větším. Žádná ochrana proti škodlivým účinkům vnější vody.	IP 20	Protección contra la penetración de cuerpos extraños de diámetro 12,5 mm y superior. No hay protección contra a la penetración perjudicial del agua.
IP66	Ochranza proti průniku prachu a silnějšího proudu vody.	IP66	Protección contra la penetración del polvo y contra chorros intensos de agua.
	Tento výrobek je vyroben z vysoce kvalitních recyklovatelných materiálů a sestav. Symbol přeškrtnuté popelnice znamená, že se na zařízení vztahuje evropská směrnice 2012/19/ES. To znamená, že se použítá elektrická zařízení nesmí vyhazovat s komunálním odpadem. Lze je vrátit do prodejen, které provádějí sběr. Pokyny k recyklaci získáte u místních úřadů nebo u prodeje. Nezapomeňte! Správná likvidace výrobku pomáhá přezáčet negativním dopadům na životní prostředí a lidské zdraví.		Este producto ha sido fabricado con materiales y subconjuntos de alta calidad que pueden ser reciclados. El símbolo de la poubelle barrée indique que l'équipement est soumis à la directive européenne 2012/19/CE. Il signifie que les équipements électriques usagés ne peuvent être jetés avec les déchets ménagers. Ces équipements doivent être déposés à un point de collecte. Pour des conseils de recyclage, veuillez contacter les autorités locales ou votre revendeur. En éliminant ce produit correctement, vous contribuez à prévenir ses effets négatifs potentiels pour l'environnement et la santé humaine.
Číslo výrobní šarže	xx/yy (xx – číslo tyd. / yy -rok)	Número de lote de producción	xx/yy (xx – número de semana / yy - año)

ES

Las presentes instrucciones contienen una descripción de los parámetros y requisitos técnicos que pueden ser aplicables para el producto, junto con sus símbolos.

MONTAJE DEL PRODUCTO:

- Todos los trabajos de montaje deberán ser realizados por una persona con las cualificaciones adecuadas.
- La instalación deberá ser llevada a cabo según las instrucciones.
 - se recomienda realizar siempre un orificio algo más pequeño que el tamaño indicado para el producto y a continuación adaptar el orificio de manera que el producto se ajuste bien a él.
- Para la alimentación de las luminarias de la serie ML se emplean fuentes de la alimentación conmutadas SELV con un tensión de salida de 10V de la empresa SKOFF y estas son las únicas que recomienda el fabricante para mantener la garantía total y la seguridad de uso.Si fuese necesario emplear otros dispositivos de alimentación es necesario utilizar un dispositivo con circuitos SELV.
- Para la conexión de las luminarias de la serie ML se deben emplear conectores roscados o sin rosca (por ejemplo, del tipo WAGO). Parámetros de los conectores:
 - tipo de borne: roscado o sin rosca
 - número de bornes: 2
 - tensión nominal: min. 12 V DC
 - courant nominal : min. 1A
 - preparación de los extremos: los extremos de los cables deberán estar acabados en terminales
 - forma de fijación: los conectores aislados que unen los cables deberán estar guardados en la caja de instalación.
- Para mantener el grado de protección IP66 es necesario realizar las conexiones mediante conectores con un grado de protección de al menos IP66.
- Una vez conectada la alimentación, el aparato correctamente instalado está listo para su uso.
- Antes del primer uso es necesario comprobar la corrección del montaje y de la conexión eléctrica.
- Si el producto no funciona tras la instalación comprueba que:
 - no hay una avería de la instalación eléctrica
 - todas las conexiones son correctas y están realizadas de forma segura.
- Se recomienda recubrir los cables de salida con una funda adicional de fibra de vidrio trenzada revestida de silicona.

- Para un correcto funcionamiento y para la evacuación del calor no se debe cubrir el aparato.
- La fuente de luz empleada en esta luminaria deberá ser sustituida únicamente por el fabricante o por su representante de servicio técnico, o bien por una persona cualificada.
- El aparato no puede ser utilizado en un lugar en el que las condiciones ambientales sean desfavorables.
- El producto está diseñado solo para un uso en interiores (IP20) o en el exterior o en lugares con una humedad constante, por ejemplo, baños (IP66).
- Las luminarias no pueden montarse en lugares en los que sea posible la aparición de un entorno de carácter ácido, salino o básico.
- Limpiar el producto después de desconectar la alimentación.
 - Para la limpieza de la luminaria solo se debe emplear un paño suave. No utilizar productos químicos, no limpiar a presión.

			
Tensión de alimentación	10 V DC		
Potencia	1,6 W		
Clase de protección	III		
Temperatura de color	3000 K / 4000 K / 6500 K / azul		
Flujo luminoso	59 lm		
	El producto cumple los requisitos de las directivas de la Unión Europea		Le produit répond aux exigences des directives de l'Union européenne
IP 20	Protección contra la penetración de cuerpos extraños de diámetro 12,5 mm y superior. No hay protección contra a la penetración perjudicial del agua.	IP 20	Protégé contre la pénétration de corps étrangers d'un diamètre égal ou supérieur à 12,5 mm. Non protégé contre les infiltrations d'eau nuisibles.
IP66	Protección contra la penetración del polvo y contra chorros intensos de agua.	IP66	Protégé contre la pénétration de poussière et les jets d'eau puissants.
	Este producto ha sido fabricado con materiales y subconjuntos de alta calidad que pueden ser reciclados. El símbolo de una contenedor con ruedas tachado significa que el aparato está sujeto a la directiva europea 2012/19/CE. Esto quiere decir que los aparatos eléctricos no pueden no deben desecharse con los residuos urbanos. Es necesario devolverlos a las tiendas que organizan su recogida. Las indicaciones relativas al reciclado pueden conseguirse de las autoridades locales o del vendedor. ¡Recuerda! La correcta recuperación del producto ayuda a evitar las consecuencias negativas de su efecto sobre el medio ambiente y la salud humana.		Ce produit est fabriqué à partir de matériaux et de composants de haute qualité pouvant être recyclés. Le symbole de la poubelle barrée indique que l'équipement est soumis à la directive européenne 2012/19/CE. Il signifie que les équipements électriques usagés ne peuvent être jetés avec les déchets ménagers. Ces équipements doivent être déposés à un point de collecte. Pour des conseils de recyclage, veuillez contacter les autorités locales ou votre revendeur. En éliminant ce produit correctement, vous contribuez à prévenir ses effets négatifs potentiels pour l'environnement et la santé humaine.
Número de lote de producción	xx/yy (xx – número de semana / yy - año)	Numéro de lot de fabrication	xx/yy (xx - numéro de semaine / yy - l'année)

FR

La présente instruction décrit les paramètres et les exigences techniques d'application pour le produit et ses marquages.

INSTALLATION DU PRODUIT :



- Tous les travaux d'installation doivent être effectués par une personne qualifiée.
- L'installation doit être effectuée conformément aux instructions
 - il est recommandé de toujours percer un trou légèrement plus petit que la dimension indiquée du produit, puis d'ajuster le trou de sorte que le produit s'y loge parfaitement.
- Les luminaires de la série ML sont fournis avec des blocs d'alimentation à impulsion SKOFF à tension de sortie TBTS de 10V. Le fabricant recommande l'usage exclusif de ces blocs d'alimentation pour conserver la pleine garantie et garantir la sécurité d'utilisation. En cas de nécessité d'utiliser d'autres dispositifs d'alimentation, utiliser des dispositifs TBTS.
- Pour connecter les luminaires de la série ML, utiliser des connecteurs à levier avec ou sans filetage (ex. connecteur WAGO). Paramètres du connecteur :
 - type de bornes : avec ou sans filetage
 - nombre de bornes : 2
 - tension nominale : min. 12 V DC
 - courant nominal : min. 1A
 - préparation des extrémités : poser des embouts aux extrémités des câbles
 - montage : cacher dans la boîte de montage les connecteurs isolants reliant les fils.
- Pour assurer l'indice de protection IP66, la connexion doit être réalisée à l'aide de connecteurs ayant un indice de protection minimum IP66.
- Installez correctement, le luminaire peut être utilisé immédiatement une fois mis sous tension.
- Avant la première utilisation, vérifier l'installation et s'assurer que le raccordement électrique a été effectué correctement.
- Si le luminaire ne fonctionne pas une fois installé, s'assurer que :
 - il n'y a pas de borne de courant
 - tous les raccordements ont bien été réalisés, dans le respect des règles de sécurité.
- Il est recommandé de garnir les fils de sortie d'un manchon supplémentaire en tresse de fibre de verre enduite de silicone.

RECOMMANDATIONS D'UTILISATION ET ENTRETIEN

- Afin de garantir le bon fonctionnement du luminaire et la bonne évacuation de la chaleur, ne pas couvrir le luminaire.
- La source lumineuse utilisée dans ce luminaire ne peut être remplacée que par le fabricant, ses services autorisés ou une personne possédant des qualifications similaires.
- Le luminaire ne peut être utilisé dans un endroit où les conditions ambiantes sont défavorables.
- Ce luminaire est conçu pour être utilisé à l'intérieur (IP20), ou à l'extérieur ou dans des endroits où les conditions d'humidité sont stables, par exemple les salles de bains (IP66).
- Le luminaire ne peut être installé dans des environnements potentiellement acides, salins ou alcalins.
- Couper le courant avant de nettoyer le luminaire. Pour nettoyer le luminaire, utiliser uniquement un chiffon doux. Ne pas utiliser de produits chimiques, ne pas nettoyer sous pression.

ATTENTION !

Couper obligatoirement le courant avant tous travaux d'installation ou d'entretien. Il est recommandé de mettre le luminaire hors tension pendant au moins 10 minutes afin de le stabiliser avant de commencer toute opération de réparation ou d'entretien. Des informations supplémentaires et les conditions de garantie sont disponibles sur

			
Tension d'alimentation	10 V DC		
Puissance	1,6 W		
Classe de protection	III		
Température de couleur	3000 K / 4000 K / 6500 K / bleu		
Flux lumineux	59 lm		
	Le produit répond aux exigences des directives de l'Union européenne		Het product voldoet aan de eisen van de richtlijnen van de Europese Unie
IP 20	Protégé contre la pénétration de corps étrangers d'un diamètre égal ou supérieur à 12,5 mm. Non protégé contre les infiltrations d'eau nuisibles.	IP	